

JGFA

JAPAN GOLF FAIR 2024

出展のご案内

2024年

3月8日(金)・9日(土)・10日(日)

パシフィコ横浜 展示ホール

10:00～18:00 (最終日のみ17:00まで)

出展をご検討いただく際は、「重要事項説明書」の内容を必ずご確認ください。

先行出展申込 2023年9月19日(火)～11月10日(金)
※対象：試打席オープンタイプ利用企業

**JGGA
会員企業申込** 2023年10月2日(月) 10:00～11月10日(金)
※対象：JGGA会員企業

一般出展申込 2023年10月10日(火) 10:00～11月10日(金)

会社情報は随時ご登録いただけます ※前回登録済の場合は不要です

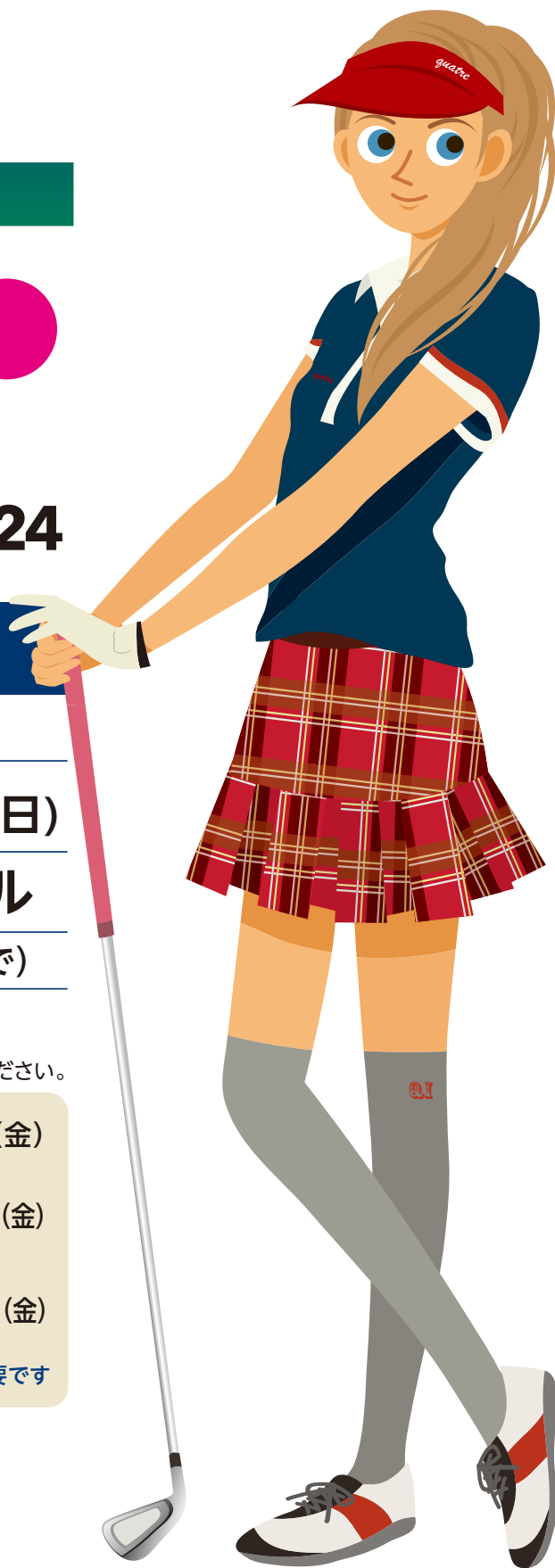

www.japangolffair.com



一般社団法人 日本ゴルフ用品協会
Japan Golf Goods Association
<http://www.jgga.or.jp>

C O N T E N T S

- 一般社団法人 日本ゴルフ用品協会 会長 ご挨拶…………… P.3
- 開催概要…………… P.4
- JGF2024入場料及び特別クーポン券の発行について…………… P.5
- JGF2024に向けて…………… P.6

〈JGF2024「4つの柱」の強化〉

- 1) 新規ゴルファーのJGF参加促進…………… P.7 ~ P.8
 - 2) 出展社様による消費者の方への物販活性化…………… P.9
 - 3) B to Bビジネスマッチング促進…………… P.10
 - 4) ゴルフ用品協会及び出展者様のSDGs活動の紹介…………… P.11
- JGF2024のゾーニング…………… P.12
 - 新型コロナウイルス感染防止対策…………… P.13
 - 「JGF2024オンライン展示会」ネットワーク活用…………… P.14
 - 開催および出展に関わる改訂事項…………… P.15

〈出展申込み方法及び出展料お支払いについて〉

- 出展申込方法と関連スケジュール…………… P.17 ~ P.19

〈出展募集概要〉

- 出展募集コマ① Aタイプ…………… P.21
- 出展募集コマ② Bタイプ…………… P.22
- 出展募集コマ③ 展示試打・壁面展示…………… P.23
- オプション施設① 試打席ケージタイプ…………… P.24
- オプション施設② 試打席オープンタイプ…………… P.25
- オプション施設③ 出展社専用スペース…………… P.26

ご挨拶

当協会は、「ゴルフ用品産業の健全な発展に努め、もって、国民の体育と生活の向上に寄与する」ことを定款に定め、業界関係の皆様と一緒に日々活動を行っております。その中で、ジャパンゴルフフェア(JGF)は、最大の活動、最大の業界貢献の場と言っても過言ではありません。JGFに関しまして、2020年はCOVID19により中止を余儀なくされましたが、21年に復活開催、23年には海外からの出展も再開されるなど完全復活することができました。思いを馳せると非常に感慨深いものであります。この場をお借りしまして、復活を後押しいただきました皆さまのご支援に厚く御礼申し上げます。

JGF2024の開催につきましては、従来の4つの柱

- 1) 新規ゴルファー、女性ゴルフの参加促進
- 2) 出展社様による消費者の方への物販活性化
- 3) B to Bビジネスマッチング促進
- 4) 出展者様ならびに当協会のSDGs活動の紹介

を踏襲・発展させ、更に、海外からの出展拡大、ゴルフ関連団体様との連携の場として最高品質のイベントとするべく、スタッフ一同鋭意準備を進めております。

JGF2024が、日本市場最大のイベント、いや、アジア市場最大のゴルフイベントと認知されることが、業界の発展、そして会員企業の皆様の事業への貢献に繋がるものと確信しております。

昨今のゴルフへの人気を定着させていくためには、皆様のお力は必要不可欠であります。詳細はこの出展案内にてご紹介申し上げますが、皆様におかれましては、JGFの主旨に賛同、参画いただき、一緒に業界を盛り上げていただけますと幸甚です。何卒よろしくお願い申し上げます。

一般社団法人 日本ゴルフ用品協会
会長 川松 英明(住友ゴム工業)

開催概要

名 称	第58回ジャパングolfフェア2024 (58th JAPAN GOLF FAIR 2024)
会 期	2024年 3月8日(金)・9日(土)・10日(日)
時 間	10:00～18:00 (最終日は17:00まで)
会 場	パシフィコ横浜 展示ホール (出展状況によりスペースを調整し、効率的に開催します)
入 場 料	当日券: 1,500円 (※18歳未満、学生は無料) 前売券: 1,000円 通し券: 2,000円 ※有料入場された方には会場内で使用可能な1,000円分のクーポンを発行 ※クーポンに詳細につきましては、別頁P.9をご参照ください。
主 催	一般社団法人 日本ゴルフ用品協会
後 援	経済産業省、横浜市、日本ゴルフ協会、全日本ゴルフ練習場連盟、 日本ゴルフ場経営者協会、日本パブリックゴルフ協会、 日本プロゴルフ協会、日本ゴルフツアー機構、 日本女子プロゴルフ協会、ゴルフ緑化促進会、 日本ゴルフトーナメント振興協会、日本芝草研究開発機構、 日本ゴルフジャーナリスト協会、ジャパングolfツアー選手会 (※2023年実績)
協 力	ゴルフ専門メディア各社
企 画	日本ゴルフ用品協会 ゴルフフェア委員会・ジャパングolfフェア2024実行委員会
運 営	ジャパングolfフェア運営事務局

JGF2024入場料及び特別クーポン券の発行について

■入場料収入の目的と有効活用について

JGF2023では開催お客様から徴収した入場料は、「魅力的なコンテンツの充実」、「新規来場者促進施策」及び「新型コロナウイルス対策費」として活用させて頂きましたJGF2024では、引き続き入場料の有料化を継続し、『魅力的なJGFの構築』そして、『来場者及び出展社の皆様への還元』の為に活用させていただきます。何卒ご理解賜りますようお願い申し上げます。

■入場料

当日券 1,500円(税込)
 前売券 1,000円(税込)
 通し券 2,000円(税込)

■対象者：一般来場者（※下表「来場者識別表」をご参照ください。）

※18歳未満、学生は除く（※学生については学生証の提示）

一般	ビジネス	学生 未成年	出展社	JGGA 会員	プレス	プロゴル ファー	主催者 招待者	出展者 招待者
有料	有料	無料	無料	無料	無料	無料	無料	無料

■クーポン券の発行及び使用について

有料でご入場者頂きましたご来場者には、もれなく「特別クーポン券1,000円分」を配布いたします。クーポンは会場内の主催者企画及び「出展社様各ブース（※要申請）」での使用、会期終了後のゴルフ販売店での使用（※調整中）が可能です。

出展社様ブース内でご来場者が使用されたクーポン券の費用については、主催者が50%負担させていただきます。（※要事前申請／詳細は別頁P.9参照）



■無料招待者について

出展社の皆様が商談などの為、お客様をJGF2024へ招待をされる場合、無料招待券（デジタルチケット）をご使用いただき、「無料招待者」としてご入場いただけます。詳細につきましては、「出展要項（2023年10月中旬頃配信予定）」に記載させていただきます。

■入場料の徴収方法

- JGF公式ホームページよりクレジット決済にて徴収
- 当日入場については現金徴収

■入場システム

- JGF公式ホームページよりクレジット決済者にQRコードを発行
- QRコードを会場入り口で読み取り決済を確認
- 現金での入場料徴収者には、入場パスを発行。

JGF2024に向けて

JGF2024の基本的な考え方

- ◆新型コロナウイルス感染症の感染症法上の5類感染症に変更されたことに伴う規制緩和
- ◆国内最大級のゴルフイベントとして魅力的な企画の実施及び告知の充実
- ◆来場者人数の増加及び物品販売の拡大化による集客力の強化
- ◆JGF2024はこの流れを好機と考え、ゴルフに関わる人や組織の円滑な繋がりを構築
- ◆JGF2024自体も新様式へ歩を進め、ビジネス活性化とファンの拡大を目指し展開する



JGF2024の開催における4つの訴求ポイント

1 既存ファン・新規・女性ファン・ビジネス目的の来場者 すべての層の来場促進を図ります。

既存のゴルフファンを含む、新規ゴルファーや、女性ゴルファー、ゴルフに興味がある未経験者、そしてビジネス目的の方等、すべてのゴルファーの来場促進を図ります。これまでのゴルフフェアのイメージを残しつつ、未経験者でも楽しめる「ゴルフフェア」を目指し、ゴルフ人口の拡大のきっかけづくりの場として参加いただける環境を整え、同時にゴルフビジネス目的の方の来場促進を図ります。

2 JGF2024内での「物品販売の強化」を行い 購買目的の来場者の増加促進を図ります。

JGF2024会場内販売については、手数料及び取り扱い品目について制限を引き続き緩和し、「出展社様への出展メリットの向上」を図るとともに、会場内販売の拡大を消費者に向けて訴求することにより、「来場促進」につなげます。昨年導入した「クーポン券」の発券を引き続き継続し、購買意欲も喚起します。

3 ゴルフビジネスの活性化を狙った ビジネスマッチング機会の提供します。

JGF2024では、出展社様の商談をより効果的に展開していただくため、新しい『ゴルフビジネス活性化』サービスを提供します。出展社様およびビジネス来場者を積極的につなぎ、各社のビジネス構築の橋渡しとしてJGFが機能するよう、出展社様のサポートになるような具体的な施策を立案し提供することを目指します。

4 ゴルフ用品協会及び出展者様の SDGs活動を紹介します。

世界的にSDGsが注目される中、ゴルフ業界も世界を変えるための取り組みを少しずつ進めて行く使命があります。JGFはゴルフ業界全体の取り組みとして出展各社様が実践しているSDGs活動をJGF会場内で積極的に紹介していただくことにより、出展社様の社会貢献活動を一般消費者に訴求してまいります。

JGF2024「4つの柱」の強化

1

新規ゴルファー・女性ゴルファーの JGF参加促進

JGF2024では、前回ご好評いただいたゴルフファッションに特化したさまざまな主催者企画を拡大して実施展開します。メインステージでのファッションショーに加え、「人気アパレルブランドの販売」、「アウトレット販売」など発信力・求心力のあるコンテンツを拡大し、若年層のゴルファー・女性ゴルファー等新規ゴルファー層の誘客を行います。また、新たな試みとして「訪日外国人」の来場促進を図ります。

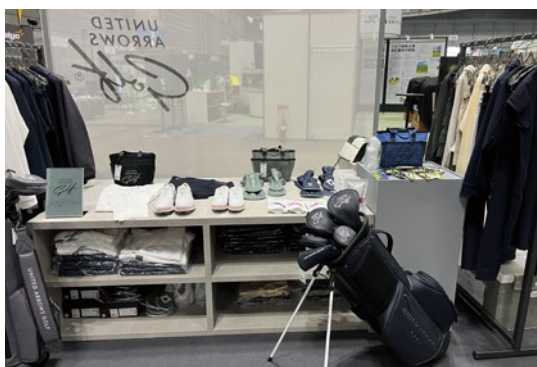
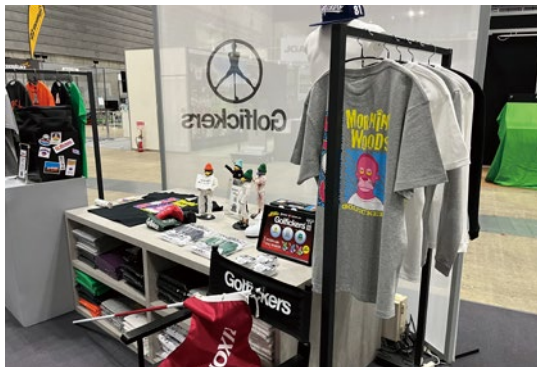

1 新規ゴルファー・女性ゴルファーのJGF参加促進

新規ゴルファー・女性ゴルファー集客コンテンツ

JGF2024では、新規ゴルファー・女性ゴルファーをターゲットにした主催者企画として下記のコンテンツを実施いたします。アパレルを中心としたゴルフファッションに特化したイベントを中心に新規ゴルファー・女性ゴルファーにとって魅力的なコンテンツを開催。SNS等連動し多くの方の来場を目指します

人気ブランド「ポップアップストア」

ゴルファーに人気のゴルフアパレルブランドのポップアップストアを展開。ゴルフウェアに関心のある、女性及び若年層の方々の集客を図ります。さらにSNS等との連動により多くの方の来場を目指します。

ゴルフアパレルファッションショー

最新のゴルフウェアやゴルフ小物をファッションショーにて紹介。会場内での販売を始め、オンラインによる予約販売も展開し、女性を中心とした若年層の来場促進を図ります。
※雑誌「EVEN」ファッションショー開催予定。

初心者ワンポイントレッスン

初心者・ゴルフ未経験の女性を対象にしたワンポイントレッスンを会場内にて展開。ゴルフを始めた方や始めたいと思っている女性が安心して参加できるゴルフレッスンコーナーを会場内で開催します。



2 出展社様による 消費者の方への物販活性化

JGF2024では、昨年に引き続き来場者の増加及び出展社様の出展メリットの向上を目指し会場ブース内での物品の販売手数料の無料化を継続しておこないます。さらに、会場内での販売を拡大することを消費者に向けて訴求するために、有料入場者にはもれなく主催者企画等でも使用可能な1,000円分のクーポン券を発券し、希望される出展社様の活用も可能です。

会場内ブース販売手数料無料及び クーポンの発券

出展各社様のブース内での商品販売について手数料を無料とします。

【JGF2024ブース内販売規定】

- 1) ブース内での販売について手数料の徴収はおこないません。
- 2) ブース内販売についてはJGF2024への出展が条件となります。
- 3) ブース内販売は、自社商品のみとさせていただきます。
- 4) レジや決済システムについては出展者で各自ご用意ください。
- 5) マークダウン品、中古品等については販売できません。
※マークダウン品、中古品等については、主催者販売コーナーでの委託販売が可能です。
※主催者販売コーナーでの委託販売は、「運営事務局」にご依頼ください。
- 6) JGF公式サイトからのオンラインが可能です。
※JGF2024公式サイトから貴社オンライン販売のサイトへの誘導を行います。



クーポン券の使用方法及び費用負担について

【クーポン券の発券について】

JGF2024では、有料にてご入場いただいた「有料入場者」に漏れなく1,000円分のクーポン券を贈呈します。

【出展社様のブース内でのクーポン券の利用について】

発行したクーポン券を出展各社様のブースにて使用可能にするには、事前に事務局にご申請ください。来場者に対しクーポン可能ブースとして発信させていただきます。その際はクーポン割引分の費用のご負担については、クーポンご使用金額の50%をジャパンゴルフフェアが負担いたします。(※後日清算予定)

- ※クーポン使用時の条件については、各社にてご決定頂き運営事務局にご申請ください。
- ※例) A社ブース 5,000円以上お買い上げの方500円クーポン使用可能など。

■1,000円分のクーポン券(500円分×2枚)は主催者企画にて使用可能です。

※チャレンジコーナー及び主催者販売を予定。

3 B to B ビジネスマッチング促進

JGF2024では、出展社の商談をより効果的に展開していただくため新しい『ゴルフビジネス活性化』サービスを提供します。出展者およびビジネス来場者を積極的につなぎ、各社のビジネス構築のサポートになるような具体的な施策を立案し提供することを目指します。

ゴルフビジネス活性化施策

1) ビジネスマッチング機会の促進

- マッチングカウンターの設置（会場内にて出展社様とのマッチングを行います）
- 出展社リストをビジネス来場者に事前に発信（1月に出展社リストの配信）
- ビジネス交流会の開催（下記）

2) オンライン商談の活用促進

- オンライン商談のユーザビリティ向上（オンライン商談システムのシステム向上を行います）

3) ユーチューブ動画での各社PR動画配信

- JGF公式Youtubeチャンネルによるライブ配信
- ライブ配信動画を編集、出展企業ごと動画配信（動画をご要望の際はお申し出ください）

ビジネス交流会の開催

JGF2024では、昨年に引き続き出展社の皆様同士の交流及びビジネス目的でご来場いただいた来場者の方々と積極的な交流機会をご提供することを目的にビジネス交流会を下記日程で開催いたします。

- 日程** 2024年3月8日(金)
- 時間** 17:00～18:30
- 場所** 調整中
- 参加費** 無料
- 申込み** 事前申込み
- 内容** 名刺交換会・企業PRタイム



※企業PRにご参加される場合は、事前にお申込みいただきます。
※交流会へのご参加は基本事前申し込みとなりますが、当日の参加も受付いたします。

4 ゴルフ用品協会及び 出展者様のSDGs活動の紹介

世界的にSDGsが注目される中、ゴルフ業界も世界を変えるための取り組みを少しずつ進めて行く使命があります。JGFはゴルフ業界全体の取り組みとして出展各社が実践しているSDGs活動をJGF会場内で積極的に紹介していきます。

ゴルフ用品協会及び出展者様のSDGs活動の紹介

出展企業様におけるSDGsに関する取り組みを会場内でご紹介させていただきます。ゴルフ業界全体の取り組みとして「JGF」より発信をさせていただきますので、ご協力をお願いいたします。

【SDGsの取り組み紹介ブース概要】

- タイトル：SDGsへの取り組み(仮称)
- 開催時期：2024年3月 8日(金)～10日(日)
- 開催場所：2024ジャパングルフフェア会場内 ブース A2コマ(W6m×D3.5m)
- 開催内容：ジャパングルフフェア出展企業のSDGsへの取り組み紹介及び今後ゴルフ業界が目指す未来への取り組み紹介(販売のボール、グローブの梱包時ビニール、脱プラティック等)
- 発信内容：①日本ゴルフ用品協会 会長メッセージ(パネル展示 or ビデオメッセージ)
②日本ゴルフ用品協会のSDGsの取り組み紹介
③JGF出展企業のSDGsへの取り組み紹介 (パネル展示)
④物品展示(SDGsへの取り組み製品や活動成果)
- 情報発信：プレスリリース／パブリシティ
- 継続的な発信：JGF公式HPにて発信(通年を通して発信を継続)



JGF2024のゾーニング

JGF2024のゾーニングの考え方

JGF2024におけるゾーニングのポイント

昨年から継続する「有料化」に伴い、既存の来場者に加えて新規ゴルファー・女性ゴルファーの来場を図る為、会場内を区分けして、来場者の目的に合った回遊し易いレイアウトを施します。

JGFのゾーニングの考え方

会場内のゾーニングを大きく2つのエリアへに分けそれぞれのコンセプトにあったわかりやすいゾーンを構築します。

1 ゴルフギア・関連サービスエリア

ゴルフクラブ・コンポーネント・関連商品等のゴルフギア及び関連サービスに特化したエリア。試打席を併設したエリア展開。

2 アパレル・小物のエリア

ゴルフウェア・アパレルメーカー及びゴルフグッズを中心としたエリア展開にてより来場者が見やすい環境を提供。

※JGFでの基本的な会場ゾーニングとして今回ご提案させていただいておりますが、ブース位置選択を行う際は、各出展者の意思にて選択いただけます。

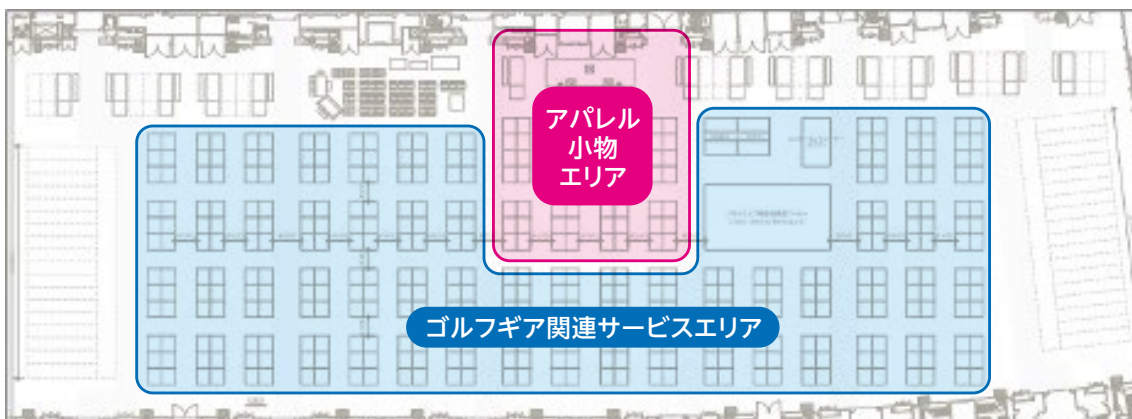

新型コロナウイルス感染防止対策

パシフィコ横浜における 「新型コロナウイルス感染予防対策ガイドライン」の 廃止について

2023年5月8日より、新型コロナウイルス感染症の感染症法上の位置付けが5類感染症に変更されたことに伴い、同日をもちまして「パシフィコ横浜における新型コロナウイルス感染予防対策ガイドライン」が廃止されました。

Japan Golf Fairにおける同日以降の基本的な感染防止対策につきましては、各出展社様の主体的なご判断において実施をお願いいたします。

但し、今後新たな感染症や新型コロナウイルス感染症のまん延再発等が発生した場合は、政府及び行政機関等の指導を受けて感染防止対策を行います。

「JGF2024オンライン展示会」ネットワーク活用

JGF2024に出展されると、ネットワーク上で展開する「オンライン展示会」にも無料にて参加可能です。

JGF2024出展社

JGF会場でのライブブース

- 製品訴求 (現物&デモンストレーション)
- 試打による体感訴求
- 販促セミナー
- サンプルング
- 商談



- 熱量の高いターゲットへの訴求
- 買い回り層に対する効果的製品訴求
- 出展社相互の情報共有
- シズル感のあるマーケティング情報入手

ネット上のオンラインブース

- 自社サイトへの誘客
- 製品・企業のデジタル情報の提供
- 販促用WEBセミナー
- ネットワーク商談
- ネットワークキャンペーン



- 遠隔地のターゲットへの訴求
- ゴルフ裾野層への訴求
- デジタル情報による商談の具体化
- ネットワーク活用ビジネスのトライアル



ネットワーク活用の主催者企画を実施してターゲットを公式サイトへ誘引し、オンライン展示会の最大限の拡散を図ります。

主催者によるネットワーク活用推進

JGF会場のライブ映像配信

- 主催者によるライブカメラなどの映像配信
- JGF協力メディアによる情報配信
- 人気ユーチューバー、インスタグラマー等による情報配信

JGFオリジナル企画の配信

- 練習場などでの連動企画の状況の配信
- ゴルフフィットネス等レッスン映像の配信

WEBセミナー

- JGFおよび関連団体によるセミナーを配信
- リアルタイム配信だけでなく、動画コンテンツとして公式サイトでから随時閲覧可能

ゴルフ関連団体との連携

- JGA,PGA、JLPGA等のコンテンツとの連携

開催および出展に関わる改訂事項

JGF2024開催全般に関わる改訂

出展社様ブースでの使用されたクーポン券の 50%をゴルフフェアが負担します。

- 各出展社ブースでの販売拡大及び来場者への還元を目的として、ブース内で使用されたクーポン券の50%の費用をジャパンゴルフフェアが負担します。
- ブース内販売及びクーポン券の使用については事前申請が必要となります。
- 清算方法は、ブース内で使用されたクーポン券を後日ゴルフフェア事務局にご送付いただきます。

出展に関わるレギュレーション変更の継続について

ブース位置選択の実施

JGF2024はブース位置については、出展社様による「ブース位置選択方式」にて実施いたします。ブース位置選択方式は、出展申込日順に、ネット上でブース位置選択会を行い決定いたします。(※詳細はP.17をご参照ください)

JAPAN GOLF FAIR 2024

出展申込み方法及び出展料 お支払いについて



出展申込方法と関連スケジュール

出展申込スケジュールとブース配置方法が一部変わります。

①「出展申込」のスケジュールが以下のとおり変わります。

- 9月19日(火)～ 「試打席オープンタイプ」を利用される申込み(Aタイプ6コマ以上の申込みが必要)企業 出展申込受付開始
- 10月2日(月)～ JGGA会員企業 出展申込受付開始
- 10月10日(火)～ 一般出展申込 受付開始
- 11月10日(金) 出展申込受付終了

②会場レイアウトを速やかに決めるため、出展申込日順に、ネット上でブース位置選択会を行います。

- ◎「試打席オープンタイプ」を利用される申込み(Aタイプ6コマ以上の申込みが必要)の場合は主催事務局にて配置調整いたします。※ブース配置の要望についてはJGGA会員企業を優先いたします。
- ◎同日、同サイズ申込時のブース位置選択順位の優先順位は以下のとおり。
 - ①JGGA会員企業(出展申込時点) ②JGF2023出展企業 ③申込み時間
 ※展示試打タイプのブース位置は主催者により決めさせていただきます。

③新規出展社への出展社説明会の開催及び出展決定後の説明会・相談会を実施します。

- ◆第1回 出展説明会の開催について
 - 日程：9月15日(金)／9月22日(金)／9月29日(金)
 - 時間：10:00～12:00／14:00～16:00
 - 内容：事前募集によりオンラインでの出展説明会の開催

※第2回 出展説明会については、10月に実施予定(※出展募集締め切り前)

1 出展申込方法

先行出展申込

「試打席オープンタイプ」を利用される申込み(Aタイプ6コマ以上の申込みが必要)の場合、少し早めの時期より申し込みが可能となります。

申込方法 「専用申込書」の提出による申し込みとなります。
※ご希望の場合、運営事務局宛にご連絡ください。

ブース配置 お申し込み後、個別にブース配置についてご希望をお伺いし主催事務局にて配置いたします。配置のご希望は原則、各社1つずつご希望に沿えるよう調整しますが、**複数ご希望がある場合は、第1希望～第3希望程度まで、挙げていただきその優先順位に従って調整させていただきます。**なお、ご希望に沿えない場合がありますので予めご了承ください。

JGGA会員企業出展申込/一般出展申込

申込方法 会社情報登録後、各社「マイページ」内、『出展申込管理』よりご入力いただき確定後、お申し込みとなります。

ブース配置 期間内にお申し込みいただいた後、12月上旬頃専用ページから「ブース位置選択」を行っていただきます。

- ブース位置選択の順番は「申込み順」とする
- 申込集計は1日単位とする。(初日10:00～24:00.以降、0:00～24:00)
- 同日、同サイズの申込みが有った場合は、以下の方法で優先順位を設定
 - ①JGGA会員企業(出展申込時点) ②前回(JGF2023)出展企業 ③申込み時間

2 出展申込スケジュール

随 時



「会社情報登録」 受付開始

- 「出展申込」には必ず「会社情報登録」が必要です
- 原則的に過去にご登録されている場合は新たなご登録は不要です
※マイページ上で、いつでも変更が可能です。
- 「会社情報登録」はJGF公式サイトからの手続きとなります
※PC、スマートフォンより登録可能です(携帯電話からの登録は不可)

9月19日(火)



先行出展申込 受付開始

対象：Aタイプ6コマ以上、且つ試打席オープンタイプ利用企業

- 2023年 9月19日(火)AM10:00より申込受付開始
- 出展申込受付後、請求書を随時発行します
- 「出展申込」をご希望の際、事務局へご連絡ください。専用申込書を送りいたします。その後、専用申込書に必要事項を記載のうえメールにてお申込み下さい。

10月2日(月)



JGGA会員企業出展申込 受付開始

対象：JGGA会員企業

- 2023年10月 2日(月)AM10:00より申込受付開始
- 出展申込受付後、請求書を随時発行します
- 「出展申込」はJGF公式サイト各出展社ページからの手続きとなります。
※出展社ページ作成のため「会社情報登録」が必要です
※PC、スマートフォンより登録可能です(携帯電話からの登録は不可)

10月10日(火)



一般出展申込 受付開始

対象：全出展申込企業

- 2023年10月10日(火)AM10:00より申込受付開始
- 出展申込受付後、請求書を随時発行します
- 「出展申込」はJGF公式サイト各出展社ページからの手続きとなります。
※出展社ページ作成のため「会社情報登録」が必要です
※PC、スマートフォンより登録可能です(携帯電話からの登録は不可)

11月10日(金)

一般「出展申込」 受付締切

※出展コマに余裕がある場合は、締切以降も出展申込を受け付けます

出展料支払い方法と関連スケジュール

1 出展料支払い方法

- 出展料金は「日本ゴルフ用品協会」から請求書を発行いたします。
- 出展料金のご請求は、従来の請求方法と異なり、総額でのご請求となります。
- 出展社は、主催者が発行する請求書に基づき、請求書記載の期日までに指定の銀行口座にお振込みいただきます。
- この際、お振込みは日本円とし、振込手数料は出展社のご負担とさせていただきます。

2 出展料支払い関連スケジュール

9月19日(火)

先行出展申込

10月2日(月)

JGGA会員企業出展申込

10月10日(火)

一般出展申込

- 申込受付後、出展料金全額の請求書を随時発行します。
- 請求書に記載の支払い期限までにお支払いください。
※目安として出展申込日から約2週間後となります
- 期限までにお支払いが無かった場合は、出展申込をキャンセルいたします。
※会社規定などにより支払い期限に支障のある場合は、ご連絡ください。

11月10日(金)

正規出展申込期間終了

11月11日(土)

期間外出展申込①

- 正規出展申込期間後11月11日(土)以降の出展申込の場合も、出展料金全額の支払いをもって、出展申込とさせていただきます。
- 申込受付後、出展料金全額の請求書を随時発行します。
- 12月25日(月)までに出展料をお支払いください。

12月25日(月)

<事務局年末休暇>

1月5日(金)

期間外出展申込②

- 2024年1月5日(金)以降の出展申込の場合は、出展コマ料金に事務手数料30,000円を加算してご請求させていただき、全額の支払いをもって出展申込とさせていただきます。

3 キャンセル料金

- 11月11日(土)～12月25日(月)の出展社の都合によるキャンセルには、出展料金の30%を申し受けます。
- 12月26日(火)以降の出展社の都合によるキャンセルには、出展料全額を申し受けます。

JAPAN GOLF FAIR 2024

出展募集概要



出展募集概要 出展募集コマ①

Aタイプ 間口3.5m×奥行3.0m×高さ2.7m

●6コマ以上、且つ試打席オープンタイプ利用の場合
先行申込が可能となります。

●6コマ以上には出展料が割引となります。
(JGGA会員に限る)※下記割引率参照

※隣接するブースは、その境界線をシステム壁面で仕切ります。

※角ブースの通路側壁面は設置いたしません。

※6コマ以上はオープンコマとなり装飾物の高さ制限が、6m(四方50cmセットバック)となります。

※8コマ以上のコマは面積換算となるため、定型とならない場合がありますので、コマサイズの詳細は運営事務局までお問合せください。

※大型コマのお申込みについては、全体のお申込み状況によってご相談させていただく場合があります。

※照明、電源、カーペット、その他展示設備はついておりません。出展社にてご用意ください。[事務局での手配も可能です(有料)]

※装飾の規定につきましては「出展要項」をご確認ください(WEB掲載)

※撤去時には必ずシステムパネル、床等は現状回復をお願いします。

1コマ	2コマ	3コマ
4コマ並列	4コマ半島	6コマ
8コマ	10コマ	12コマ
14コマ	16コマ	18コマ以上

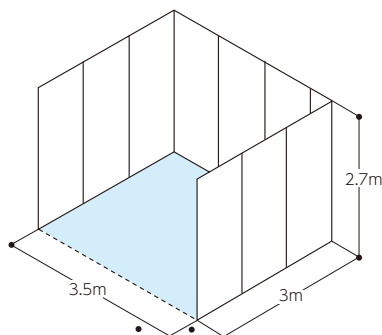

会 員	1コマ 380,000円(税別)
-----	------------------

非会員	1コマ 430,000円(税別)
-----	------------------

割引率	6コマ 2.5%	8コマ 5%	10コマ 7.5%	12コマ 10%	14コマ 12.5%	16コマ以上 15%
-----	-------------	-----------	--------------	-------------	---------------	---------------

コマ数	会員 ※割引後料金	非会員
1	380,000	430,000
2	760,000	860,000
3	1,140,000	1,290,000
4並列	1,520,000	1,720,000
4半島		

コマ数	会員 ※割引後料金	非会員
6	2,223,000	2,580,000
8	2,888,000	3,440,000
10	3,515,000	4,300,000
12	4,104,000	4,104,000
14	4,655,000	5,160,000
16	5,168,000	6,880,000

【参考資料】

※4コマ並列の両袖、角コマの片袖には袖パネルは付きません

※パネルのサイズ等につきましては出展要項をご確認ください

[4コマ並列]

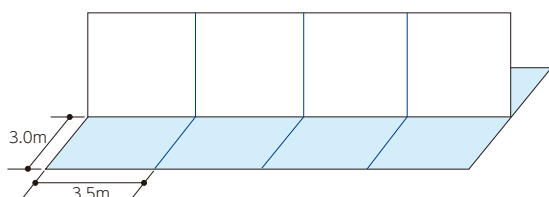

[4コマ半島]

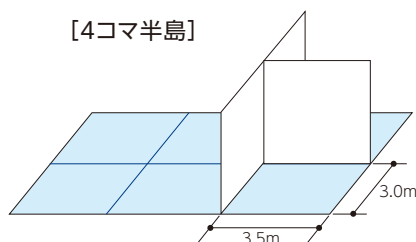

出展募集概要 出展募集コマ②

Bタイプ 間口2.0m×奥行2.0m×高さ2.7m

- 全て並列のみ。
- お申込みの最大コマ数は5コマです。

※隣接するブースは、その境界線をシステム壁面で仕切ります。

※角ブースの通路側壁面は設置いたしません。

※照明、電源、カーペット、その他展示設備はついておりません。

出展社にてご用意ください。[事務局での手配も可能です(有料)]

※装飾の規定につきましては「出展要項」をご確認ください(WEB掲載)

※撤去時には必ずシステムパネル、床等は現状回復をお願いします。

※パネルのサイズ等につきましては出展要項をご確認ください

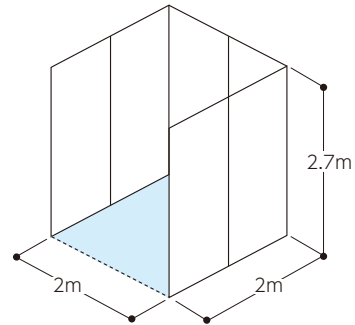

会 員	1コマ 170,000円(税別)
-----	------------------

非会員	1コマ 190,000円(税別)
-----	------------------

コマ数別料金表 (税別)		
コマ数	会員 ※割引後料金	非会員
1	170,000	190,000
2	340,000	380,000

コマ数	会員 ※割引後料金	非会員
3	510,000	570,000
4	680,000	760,000
5	850,000	950,000

出展募集概要 出展募集コマ③

展示試打タイプ

ネットブースに展示スペースが付いたタイプです

- ネットブース(間口3.0m×奥行6.0m×高さ3.0m)
- 展示スペース(間口6.0m×奥行1.0m×高さ2.7m)
- 専有スペース(間口4.5m×奥行2.0m)

- ◎ 1社2コマまで出展可能です。
- ◎ ブース位置は主催者により決めさせていただきます。
- ※ ネットブース内での商品展示や商談設備の設置は出来ません。
- ※ 展示造作はネットブースより50cm以上の安全地帯を確保してください。
- ※ 専有スペース外にのぼり等の装飾物の設置は出来ません。
- ※ ブース位置は基本的に主催者によって決めさせていただきます。
- ※ 照明、電源、カーペット、その他展示設備は付いておりません。出展社にてご用意ください。[事務局での手配も可能です(有料)]
- ※ 撤去時には必ずシステムパネル、床等は現状回復をお願いします。
- ※ パネルのサイズ等につきましては出展要項をご確認ください

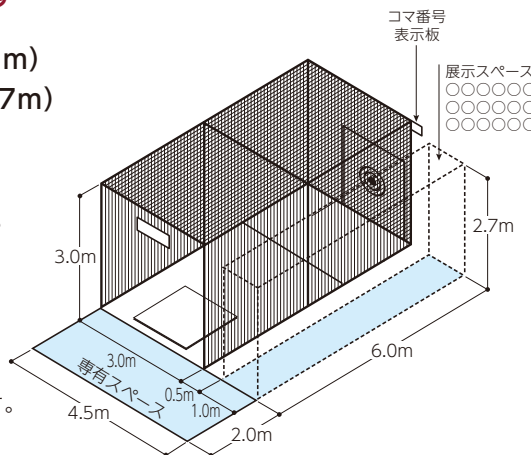

標準設備

- ネットブース(ネット、的(マット)、ショット/スタンスマット、ティー)
- 展示スペース(床:タイルカーペット ※色/グリーン)、社名板

会 員 1コマ 480,000円(税別)

非会員 1コマ 530,000円(税別)

壁面展示タイプ

アクセサリ、グッズ等を展示できるネット什器、小棚を備えた小物の出展に適した「ミニブース」です

- 専有スペース(間口2.0m×奥行1.0m)

- ◎ 1社2コマまで出展可能です。
- ※ 展示は壁面のみとなります。
- ※ 専有スペースの床を商品展示のために使用する事は出来ません。またスタッフが専有スペースを出て通路で説明などの活動をする事は出来ません。
- ※ セット内容の詳細は運営事務局までお問合せ下さい。
- ※ 撤去時には必ずシステムパネル、床等は現状回復をお願いします。

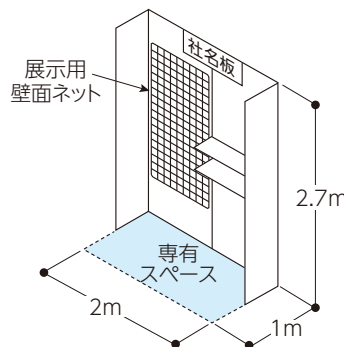

標準設備

基礎壁面、展示用壁面ネット(1枚)、フック(10個)、展示棚(2枚)、LEDスポット(2灯)、コンセント(2口1か所・容量1kW单相100V)、社名板

会 員 1コマ 130,000円(税別)

非会員 1コマ 150,000円(税別)

出展募集概要 オプション施設①

- 試打席ケージタイプの申込は2023年12月初旬を予定しています。
- 申込は「Aタイプの出展社」または「Bタイプ2コマ以上の出展社」が対象となります。
- 先行申込の出展社様については、出展申込時にご希望をお伺いします。

試打席ケージタイプ

従来通りの個別試打席です

- ◎ ケージタイプは1社、2打席までのお申込みが可能です。
- ※ 申込状況により追加受付を行う場合があります。
- ※ Aタイプ1コマ以上または、Bタイプ2コマ以上の出展社が対象です。
- ※ 1社、2打席までのお申込みが可能です。
- ※ ボールは主催者から貸与できますが、自社でボールを持込むことも可能です。
- ※ 試打席にはコンセント・照明等は附属していません。
電気、レンタル備品は別途ご用意ください。
- ※ 専有スペースの外にのぼり等の装飾物の設置は出来ません。

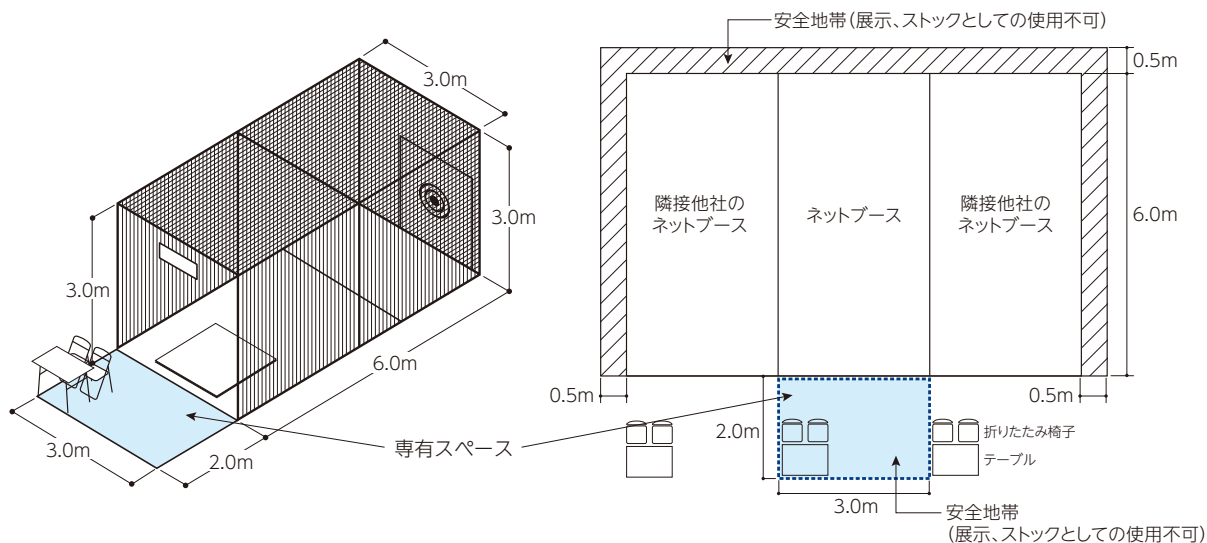

金額	200,000円(税別)
サイズ	打席幅3.0m×奥行6.0m×高さ3.0m ※専有スペース：ネット手前 間口3.0m×奥行2.0m
備品	ネットブース、的(マット)、ショット・打席マット、ティー、ボール、社名板、テーブル、イス

出展募集概要 オプション施設②

- 試打席オープンタイプの申込は先行申込時にご希望をお伺いします。
- 申込は「Aタイプ6コマ以上の出展社」が対象となります。

試打席オープンタイプ

飛距離全長約12m、高さ6m、コーナー全幅50mのオープンタイプの大型試打席を設置!

- オープンタイプは1社3打席までのお申込みが可能。
 - ※ 申込状況により追加受付を行う場合があります。
 - ※ 打席数に関しては、要望が多くなった場合は出展コマ数によってその優先順位が設定される場合があります。
- この施設での集球は全て各社で対応をお願いします。
- 3打席利用社のみ自社ボールの使用が可能です。(両側に仕切ネットが設置されます)
 - ※ 2打席以下の利用社のボールは主催者が貸与します。
- 3打席の申込社が優先されます。
- Aタイプ6コマ以上の出展社が対象です。
 - ※ 設置可能打席数を超える場合の優先順位は出展申込順となります。
 - ※ 電気、レンタル備品は別途ご用意ください。
 - ※ 専有スペースの外にのぼり等の装飾物の設置は出来ません。
 - ※ なおスペース内であっても装飾トラス等の設置は出来ません。

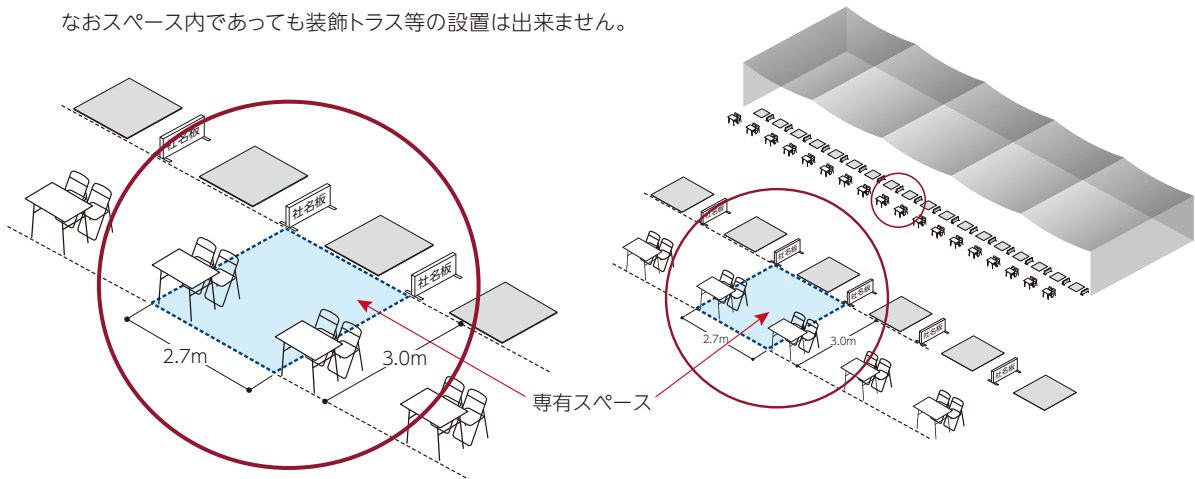

金額	280,000円(税別)
サイズ	打席幅2.7m×奥行15.0m×高さ6.0m ※ 専有スペース：ネット手前 間口2.7m×奥行3.0m
備品	ネット、的(マット)、ショット・打席マット、ティー、ボール、社名板、テーブル、イス

出展募集概要 オプション施設③

- 「レンタルルーム」の貸出を再開します。
- 「レンタルルーム」「出展社専用スペース」の申込は、**2023年12月初旬**を予定しています。
- 先行申込の出展社様**については、**出展申込時にご希望をお伺いします。**
- 申込は「**Aタイプの出展社**」が対象となります。

レンタルルーム

- ◎会議やセミナーなど、用途に合わせてご自由にお使いください。
- ◎ルームの場所は施設内、M2Fの諸室となります。
- ◎お申込みは1社1ルームに限ります。
- ◎申込みは出展申込みの先着順となります。
- ◎ルームの配置は主催者にて決めさせていただきます。

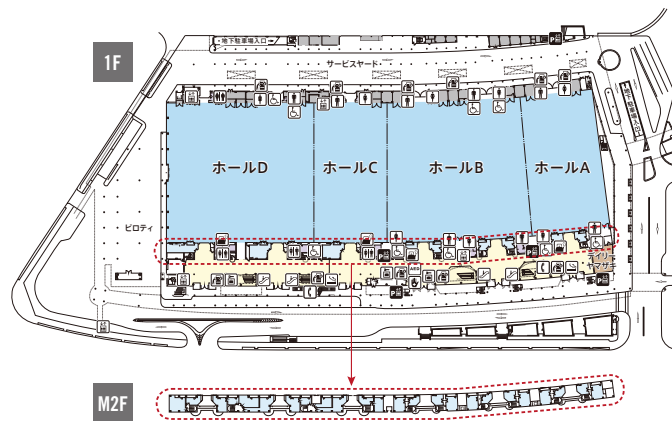

部屋サイズ(60㎡以下) **募集数 8部屋**

- ◎Aタイプ1コマ以上の出展社が対象です。
- ※室内の備品関係は各社にてご用意ください。
- ※電気・レンタル備品が必要な場合は別途ご用意下さい。

金額	100,000円(税別)
スペース	合計60㎡以下
備考	施錠可能

出展社専用スペース

- ◎商談、スタッフの休憩場所、倉庫など自由にご活用下さい。
- ◎会場内の試打席裏などに特設する囲い付のスペースとなります。
- ◎スペースの拡大などの希望がある場合は、事務局までご連絡ください。
- ◎スペースの位置については最大限配慮しますが、最終的な位置は主催者にて決めさせていただきます。
- ◎入口扉の社名表示等は各社にてご用意ください。

【大】(22.5㎡) **募集総数:2023年12月に決定**

- ◎Aタイプ4コマ以上の出展社が対象です。
- ※展示スペースとしてのご利用は出来ません。
- ※室内の電気・レンタル備品は別途お申込み下さい。

金額	200,000円(税別)
スペース	22.5㎡
備考	施錠可能

【小】(14㎡) **募集総数:2023年12月に決定**

- ◎Aタイプ1コマ以上の出展社が対象です。
- ※展示スペースとしてのご利用は出来ません。
- ※室内の電気・レンタル備品は別途お申込み下さい。

金額	100,000円(税別)
スペース	14㎡
備考	施錠可能